

产品信息和安装指南

在大批量装配印刷电路板期间存在的一些技术问题可能会危及MEMS麦克风的完整性，导致性能下降、产量明显降低、制造成本上升。

200型 — 适用于麦克风制造商

- 可于麦克风封装过程中安装到MEMS麦克风内部。
- 产品以类晶圆格式进行数字映射。
- 与高速固晶设备兼容。

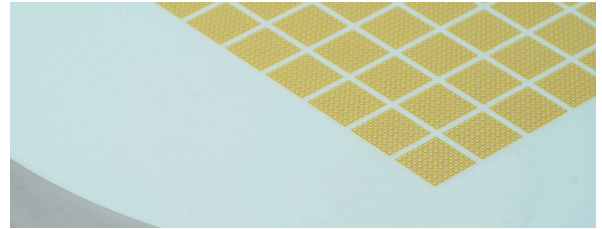

产品性能特性

产品编号	VPO002MPN
透气膜类型	膨体聚四氟乙烯(ePTFE)
透气膜特性	疏油
透气膜颜色	白色
最小透气量	6 L/hr (在12 mbar 压强下)
背胶耐温性	最高280°C持续40秒
颗粒过滤精度	99% (5微米)

尺寸

防护透气声学产品

外径/内径	1.1 mm / 0.7 mm
平均厚度	0.053 mm

类晶圆环

形式	标准8英寸金属
吸取区域	200 mm
每片数量	8880片

设计

叠层结构



尺寸限制的大概数值

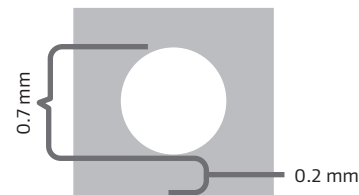

防护透气声学产品装配

下出声孔

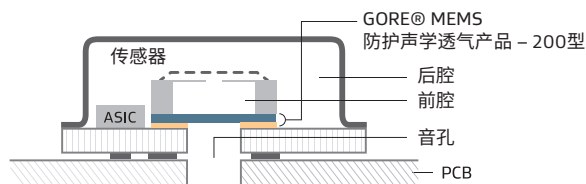

安装指南

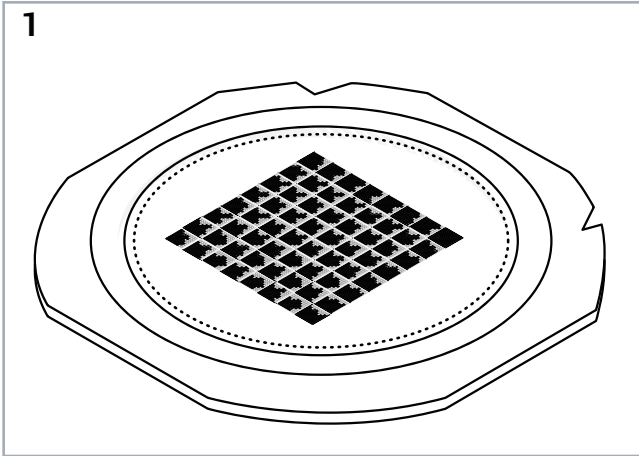

1 提供的200型防护透气声学产品以类晶圆格式进行数字映射

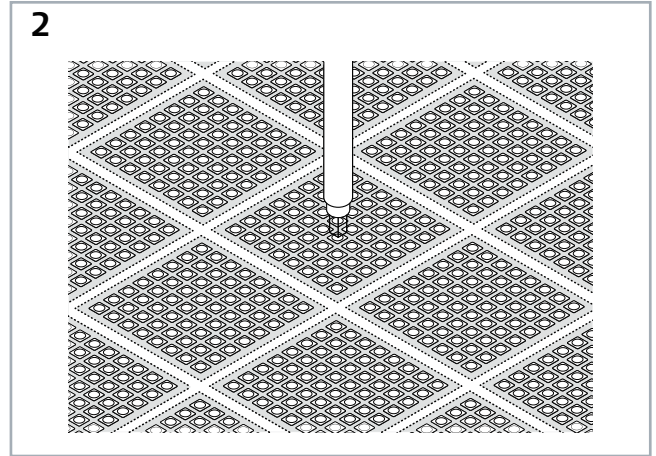

2 将防护透气声学产品吸取

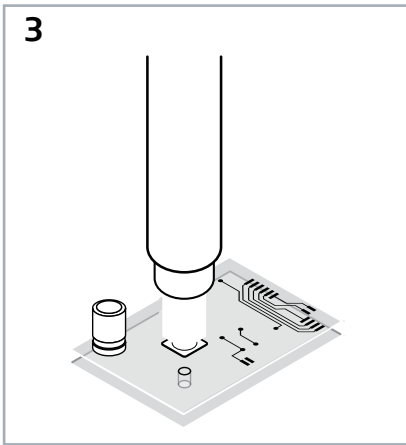

3 将防护透气声学产品置于PCB上

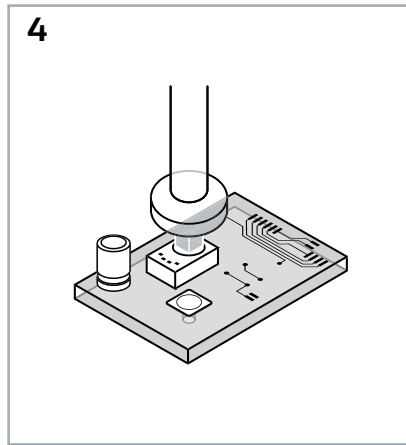

4 将MEMS芯片置于防护透气声学产品上

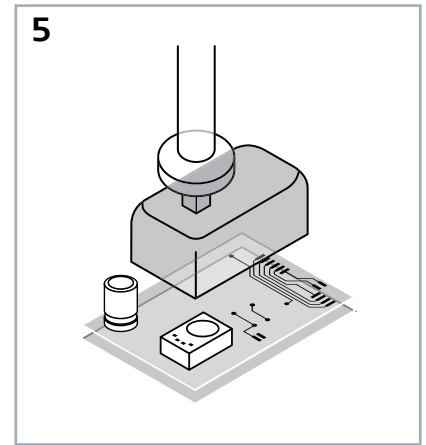

5 产品封装

仅限工业用途。不适用于食品、药品、化妆品或医疗设备等制造、加工或包装作业。

本文所有技术信息和建议都依据戈尔公司先前的经验和/或试验结果。戈尔公司尽力提供这些信息，但对此不承担法律责任。客户应检查具体应用中的适应性和可用性，因为只有具备了所有必要的工作数据才能判断本产品的性能。上述信息可能会不时变更，不作为产品规格使用。戈尔公司的销售条款适用于戈尔产品的销售。

GORE、戈尔、Together, improving life及其设计是W. L. Gore & Associates (戈尔公司) 的商标。版权所有© 2025 W. L. Gore & Associates, Inc.保留所有权利。

全球各地联系方式

澳大利亚 +61 2 9473 6800
 比利时、荷兰、卢森堡
 三国经济联盟 +49 89 4612 2211
 中国大陆 +86 21 5172 8299
 法国 +33 1 5695 6565
 德国 +49 89 4612 2211

印度 +91 22 6768 7000
 意大利 +39 045 6209 240
 日本 +81 3 6746 2570
 韩国 +82 2 393 3411
 墨西哥 +52 81 8288 1281
 斯堪的纳维亚 +46 31 706 7800

新加坡 +65 6733 2882
 南美 +55 11 5502 7800
 西班牙 +34 93 480 6900
 中国台湾 +886 2 2173 7799
 英国 +44 1506 460123
 美国 +1 410 506 7812

联系戈尔
获取技术支持



戈尔(深圳)有限公司上海分公司
 地址: 中国上海市南京西路1468号中欣大厦43楼
 电话: 86-21 5172 8299 传真: 86-21 6247 9199 电邮: info_china@wlgore.com
 gore.com/mems

